

Série ALTH, GTH, VSTH

Roues fortes charges
à bande de roulement polyuréthane Blickle Extrathane®,
avec corps de roue aluminium, fonte ou acier

360–1 100 kg

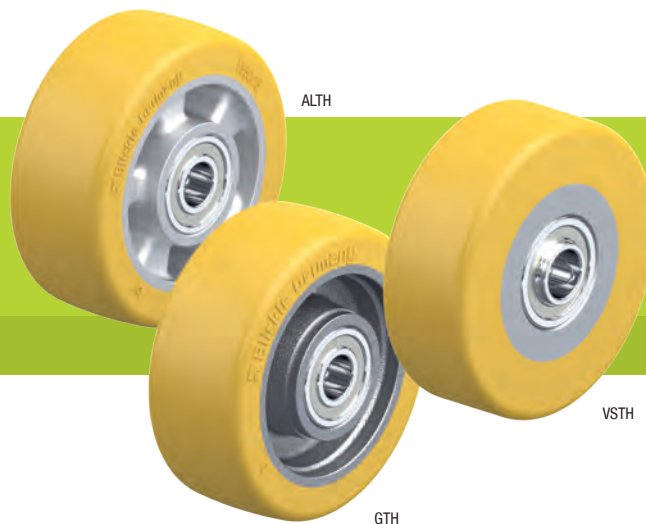

Roue : série ALTH

- bande de roulement : élastomère de polyuréthane de première qualité Blickle Extrathane®, dureté 92 Shore A, couleur brun clair, non tachant, non marquant par contact
- corps de roue : aluminium injecté
- vue d'ensemble séries de roues page 65

Roue : série GTH

- bande de roulement : élastomère de polyuréthane de première qualité Blickle Extrathane®, dureté 92 Shore A, couleur brun clair, non tachant, non marquant par contact
- corps de roue : fonte grise robuste, peint, couleur argent, avec graisseur à partir de roue Ø 150 mm
- vue d'ensemble séries de roues page 66

Roue : série VSTH

- bande de roulement : élastomère de polyuréthane de première qualité Blickle Extrathane®, dureté 92 Shore A, couleur brun clair, non tachant, non marquant par contact
- corps de roue : acier
- vue d'ensemble séries de roues page 66

Roues	Ø roue (D) [mm]	Largeur roue (T2) [mm]	Charge à 4 km/h [kg]	Charge à 10 km/h [kg]	Type de moyeu	Alésage Ø (d) [mm]	Longueur de moyeu (T1) [mm]	Cote sur roulements (T5) [mm]
Série ALTH								
ALTH 101/15K *	100	40	420	–	à billes	15	40	40
ALTH 140/20K	140	54	800	400	à billes	20	60	60
Série GTH								
GTH 101/20-50K	100	50	600	–	à billes	20	50	50
GTH 110x50/20-46K	110	50	650	–	à billes	20	50	46
GTH 125x40/20-48K	125	40	550	–	à billes	20	50	48
GTH 127/20-50K	125	50	700	350	à billes	20	50	50
GTH 127/25-50K	125	50	700	350	à billes	25	50	50
GTH 140X59/20-68K	140	59	800	400	à billes	20	68	68
GTH 140X59/25-54K	140	59	800	400	à billes	25	68	54
GTH 150/20-50K	150	50	800	400	à billes	20	50	50
GTH 150/20-58K	150	50	800	400	à billes	20	60	58
GTH 150X54/20-60K	150	54	850	420	à billes	20	60	60
GTH 150X55/25-59K	150	55	850	420	à billes	25	57	59
GTH 182/25K	180	65	1 100	550	à billes	25	75	75
Série VSTH								
VSTH 100x40/20-40K	100	40	360	–	à billes	20	40	40
VSTH 100x40/20-44K	100	40	360	–	à billes	20	44	44
VSTH 100x40/20-43K	100	40	360	–	à billes	20	45	43
VSTH 100x40/25-40K	100	40	360	–	à billes	25	40	40
VSTH 120x50/25-50K	120	50	540	–	à billes	25	50	50
VSTH 125x43/20-49K	125	43	480	–	à billes	20	43	49

* Avec corps de roue renforcé, version voile central

