

Série PATH

Roues avec bande de roulement polyuréthane thermoplastique, avec corps de roue polyamide

150–500 kg

Dureté du revêtement

94 Shore A

Protection du sol / stabilité et bruit de roulage

bien

Résistance au roulage

très bien

Résistance à l'usure

très bien

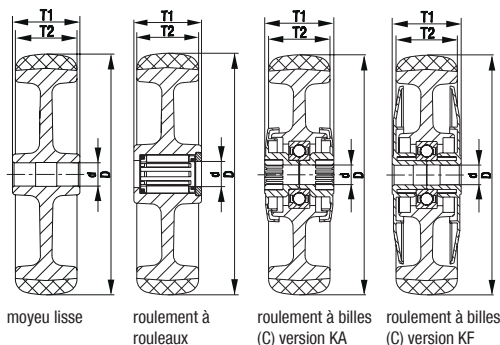

Bandage / bande de roulement :

- polyuréthane thermoplastique de première qualité (TPU), dureté 94 Shore A
- faible résistance au pivotement et au roulage
- très résistant à l'usure
- couleur gris foncé, non tachant, non marquant par contact
- liaison non démontable, inaltérable avec le corps de roue

Corps de roue :

- polyamide 6 de première qualité, non cassant
- couleur gris argent

Autres caractéristiques :

- version KA : avec petit pare-fils en matière synthétique
- version KF : avec grand pare-fils en matière synthétique
- très haute résistance aux produits chimiques contre de nombreux agents agressifs
- résistance à la température : -20 °C à +70 °C, brièvement jusqu'à +90 °C, capacité de charge réduite au-delà de +35 °C

Autres détails :

- série de roues : page 61
- bande de roulement : page 55
- types de moyeu : page 84–85
- résistance aux produits chimiques : page 51

Roues

Roues	Ø roue (D) [mm]	Largeur roue (T2) [mm]	Capacité de charge [kg]	Type de moyeu	Alésage Ø (d) [mm]	Longueur de moyeu (T1) [mm]
PATH 80/12G	80	32	150	lisse	12	35
PATH 80/8KF	80	32	150	à billes (C)	8	36
PATH 100/12G	100	32	200	lisse	12	45
PATH 100/8KF	100	32	200	à billes (C)	8	46
PATH 100/10KF	100	32	200	à billes (C)	10	46
PATH 125/12G	125	32	250	lisse	12	45
PATH 125/8KF	125	32	250	à billes (C)	8	46
PATH 125/10KF	125	32	250	à billes (C)	10	46
PATH 160/20G	160	40	400	lisse	20	60
PATH 160/20R	160	40	400	à rouleaux	20	60
PATH 160/12KA	160	40	400	à billes (C)	12	62
PATH 160/20KA	160	40	400	à billes (C)	20	60
PATH 200/20G	200	40	500	lisse	20	60
PATH 200/20R	200	40	500	à rouleaux	20	60
PATH 200/12KA	200	40	500	à billes (C)	12	62
PATH 200/20KA	200	40	500	à billes (C)	20	60

Autres Dimensions voir page 136

Variantes/accessoires



illustration	en version conductible d'électricité, non tachant gris	petit pare-fils avec étanchéité du roulement à billes supplémentaire	grand pare-fils avec étanchéité du roulement à billes supplémentaire
illustration version moyeu lisse			
Description technique page	50	85	85
Complément de référence	-ELS	-KAD	-KFD
Livrables pour	toutes les versions roulement à billes*	toutes les versions KA	toutes les versions KF

* La capacité de charge de la roue diminue de 35 % pour la version conductible d'électricité