

## Serie PATH

### Räder mit thermoplastischem Polyurethan-Laufbelag, mit Polyamid-Radkörper

150–500 kg

<b>Belagshärte</b>	94 Shore A
<b>Bodenschonung / Laufruhe</b>	gut
<b>Rollwiderstand</b>	sehr gut
<b>Verschleißresistenz</b>	sehr gut

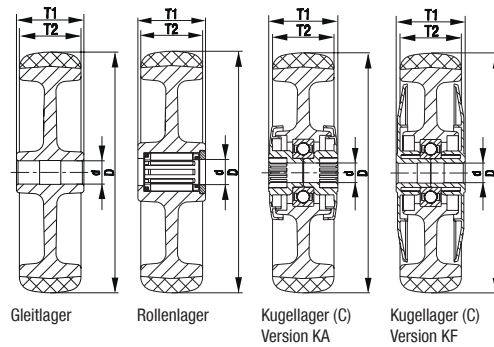

#### Laufbelag:

- hochwertiges thermoplastisches Polyurethan (TPU), Härte 94 Shore A
- geringer Roll- und Schwenkwiderstand
- sehr abriebfest
- Farbe dunkelgrau, spurlos, kontaktverfärbungsfrei
- stoffschlüssige, unlösbare Verbindung mit dem Radkörper

#### Radkörper:

- hochwertiges Polyamid 6, bruchfest
- Farbe silbergrau

#### Sonstige Eigenschaften:

- Version KA: mit Fadenschutz aus Kunststoff, klein
- Version KF: mit Fadenschutz aus Kunststoff, groß
- sehr hohe chemische Beständigkeit gegen viele aggressive Medien
- Temperaturbeständigkeit: -20 °C bis +70 °C, kurzzeitig bis +90 °C, verringerte Tragfähigkeit bei über +35 °C

#### Weitere Details:

- Radserie: Seite 61
- Laufbelag: Seite 55
- Lagerarten: Seite 84–85
- chemische Beständigkeit: Seite 51

#### Räder

Räder	Rad-Ø (D) [mm]	Rad- breite (T2) [mm]	Trag- fähigkeit [kg]	Lagerart	Achsloch-Ø (d) [mm]	Naben- länge (T1) [mm]
PATH 80/12G	80	32	150	Gleitlager	12	35
PATH 80/8KF	80	32	150	Kugellager (C)	8	36
PATH 100/12G	100	32	200	Gleitlager	12	45
PATH 100/8KF	100	32	200	Kugellager (C)	8	46
PATH 100/10KF	100	32	200	Kugellager (C)	10	46
PATH 125/12G	125	32	250	Gleitlager	12	45
PATH 125/8KF	125	32	250	Kugellager (C)	8	46
PATH 125/10KF	125	32	250	Kugellager (C)	10	46
PATH 160/20G	160	40	400	Gleitlager	20	60
PATH 160/20R	160	40	400	Rollenlager	20	60
PATH 160/12KA	160	40	400	Kugellager (C)	12	62
PATH 160/20KA	160	40	400	Kugellager (C)	20	60
PATH 200/20G	200	40	500	Gleitlager	20	60
PATH 200/20R	200	40	500	Rollenlager	20	60
PATH 200/12KA	200	40	500	Kugellager (C)	12	62
PATH 200/20KA	200	40	500	Kugellager (C)	20	60

Weitere Abmessungen siehe Seite 136

#### Varianten / Zubehör



Abbildung	in elektrisch leitfähiger Ausführung, spurlos grau	Fadenschutz, klein, mit zusätzlicher Kugellagerabdichtung	Fadenschutz, groß, mit zusätzlicher Kugellagerabdichtung
Technische Beschreibung Seite	50	85	85
Artikel-Nr.-Zusatz	-ELS	-KAD	-KFD
Lieferbar für	alle Kugellagerversionen*	alle KA-Versionen	alle KF-Versionen

\* Rad-Tragfähigkeit reduziert sich für die elektrisch leitfähige Ausführung um 35 %